

Kundenkontakt	IBO-Anlagenbau GmbH Gewerbestr. 36 77966 Kappel-Grafenhausen www.ibo-ohnemus.de	
Datum, Projekt	Telefon: +49 (0) 7822 / 767602-0 Telefax: +49 (0) 7822 / 767602-25 E-Mail: Info@ibo-ohnemus.de	

1. Ofenhersteller: _____

2. Ofentyp: _____

3. Tiegel Ø: _____ mm Wiegezellen? _____

4. Anzahl der Öfen: _____ Stück

5. Kippt nur vorwärts Rückwärtskipper

6. Was wird erzeugt?

Grauguss Sphäroguss Stahl Kupfer

Messing Aluminium

sonstiges _____

7. Chargierung mit:

Chargierfahrzeug Rinne Magnet Kübel

Kran von Hand Rutsche

andere: _____

8. Was wird chargiert? Werden verzinkte, lackierte Bleche, Späne oder ähnliches eingesetzt?
Wie ist die Rauchentwicklung?

9. Magnesiumbehandlung vor dem Ofen? Ja Nein

Wenn ja, Größe der Behandlungspfanne (Innendurchmesser) Ø _____

10. Wie erfolgt der Transport des Flüssigmetalls?

Pfanne mit Kran Pfanne mit Stapler Rinne

11. Gibt es bauliche Einschränkungen im Schmelzbereich wie Monorail, Kran, Träger etc?

12. Gibt es verfügbare Hydraulikanschlüsse? Wenn ja welcher Druck ist verfügbar? _____ bar

13. Ist eine alte Haube oder ein Ofendeckel aufgebaut? (Anzahl der Hydraulikanschlüsse)

14. Was für eine Luftmenge ist vorhanden? (Filteranlage vorhanden?)

15. Skizze mit Anordnung der Öfen, des Bedienstandes, Markierung des Rohrleitungsanschlusses etc.

16. Zeichnung von Ofen und Schmelzbereich (dxf, dwg) _____

17. Fotos

Kundenkontakt	IBO-Anlagenbau GmbH Gewerbestr. 36 77966 Kappel-Grafenhausen www.ibo-ohnemus.de 
Datum, Projekt	Telefon: +49 (0) 7822 / 767602-0 Telefax; +49 (0) 7822 / 767602-25 E-Mail: info@ibo-ohnemus.de

19. Ofenmaße

Var. 1

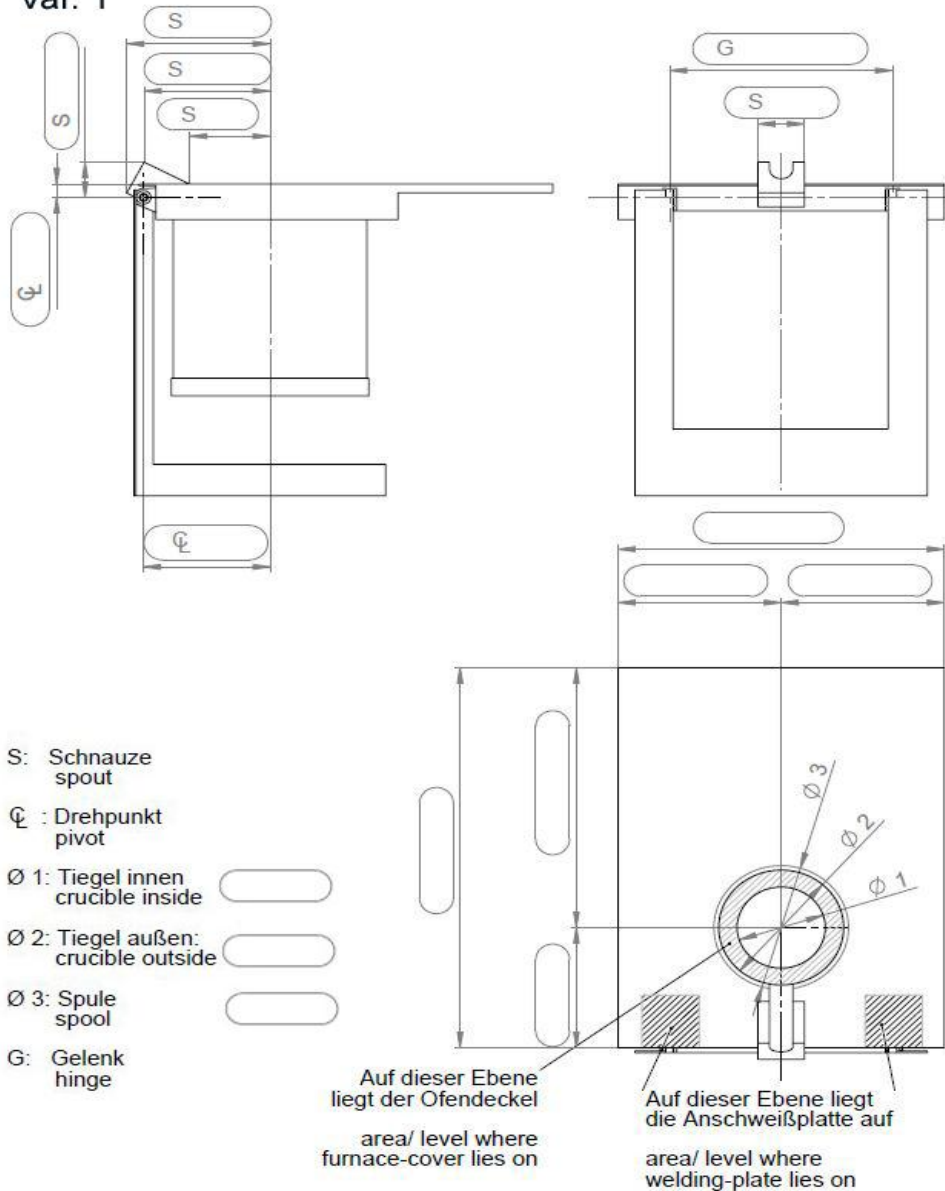

Kundenkontakt	IBO-Anlagenbau GmbH Gewerbestr. 36 77966 Kappel-Grafenhausen www.ibo-ohnemus.de 
Datum, Projekt	Telefon: +49 (0) 7822 / 767602-0 Telefax; +49 (0) 7822 / 767602-25 E-Mail: Info@ibo-ohnemus.de

Var. 2

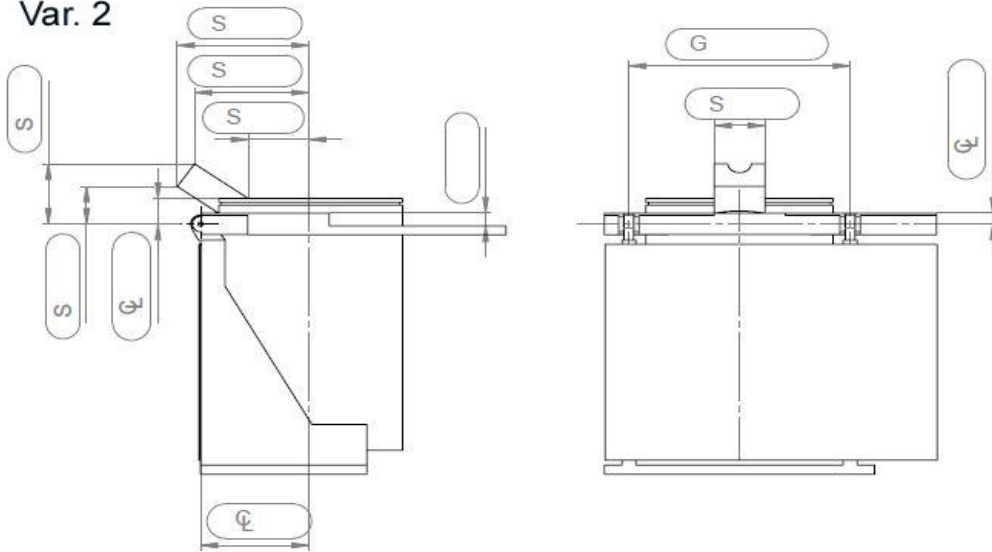

- S: Schnauze
spout
- φ : Drehpunkt
pivot
- Ø 1: Tiegel innen
crucible inside
- Ø 2: Tiegel außen:
crucible outside
- Ø 3: Spule
spool
- G: Gelenk
hinge

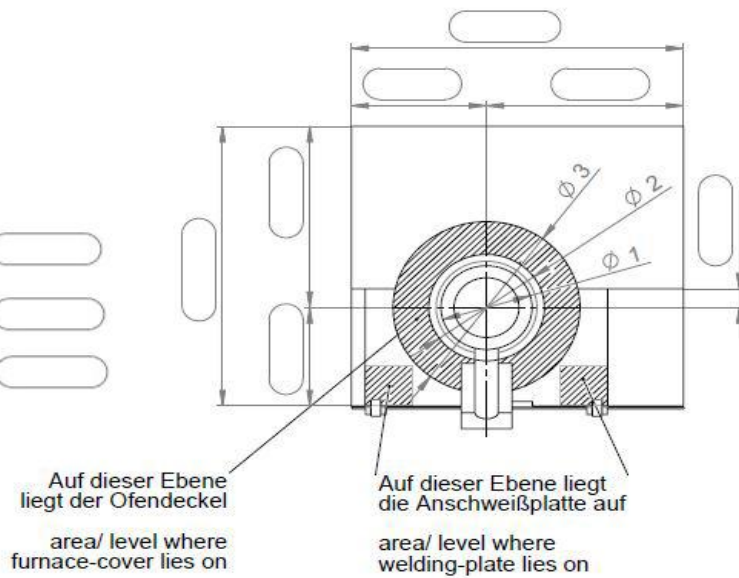

Kundenkontakt	IBO-Anlagenbau GmbH Gewerbestr. 36 77966 Kappel-Grafenhausen www.ibo-ohnemus.de 
Datum, Projekt	Telefon: +49 (0) 7822 / 767602-0 Telefax: +49 (0) 7822 / 767602-25 E-Mail: Info@ibo-ohnemus.de

Var. 3

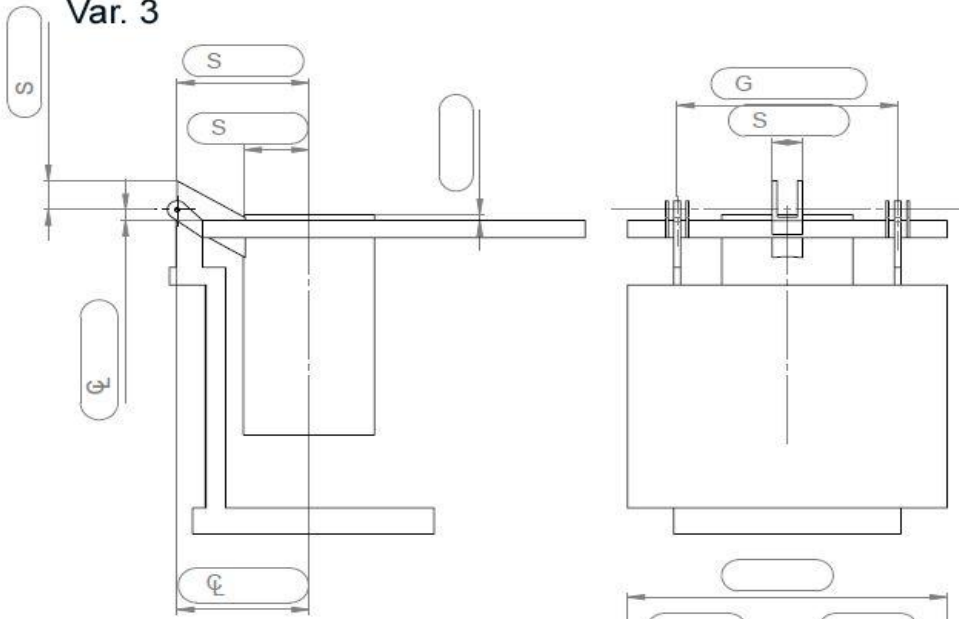

S: Schnauze
spout

φ : Drehpunkt
pivot

Ø 1: Tiegel innen
crucible inside

Ø 2: Tiegel außen:
crucible outside

Ø 3: Spule
spool

G: Gelenk
hinge

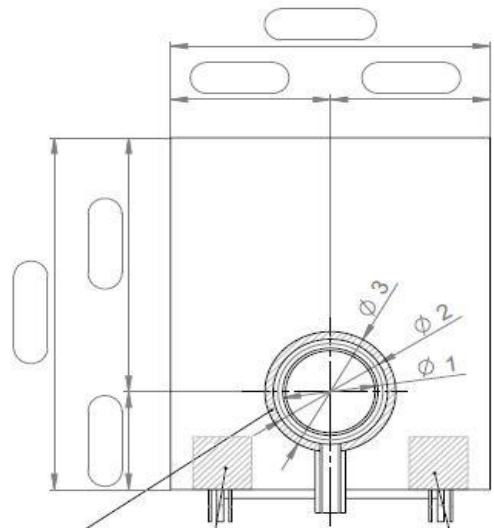
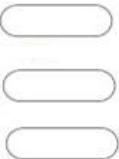

Auf dieser Ebene
liegt der Ofendeckel
area/ level where
furnace-cover lies on

Auf dieser Ebene liegt
die Anschweißplatte auf
area/ level where
welding-plate lies on